

Bedienungsanleitung für hydraulische Schrumpfscheiben Typ SHS

Die Schrumpfscheiben werden einbaufertig geliefert.

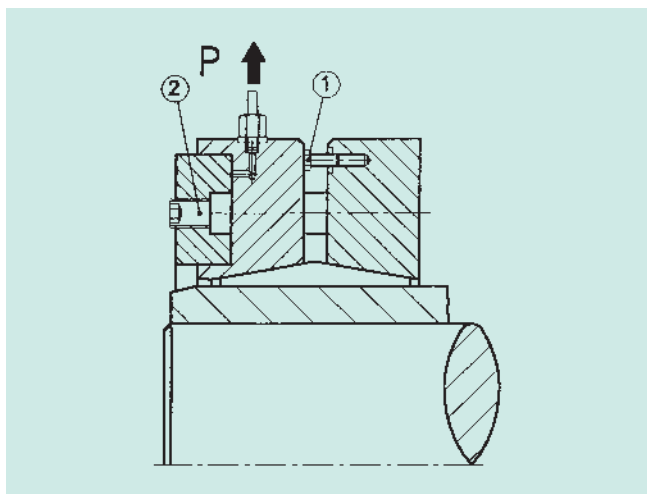
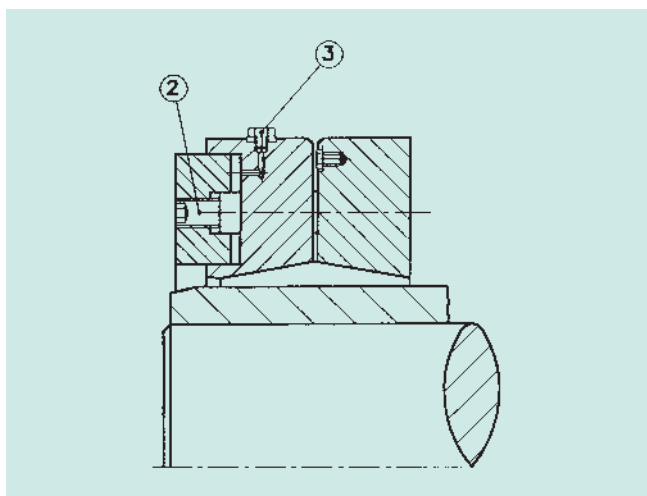
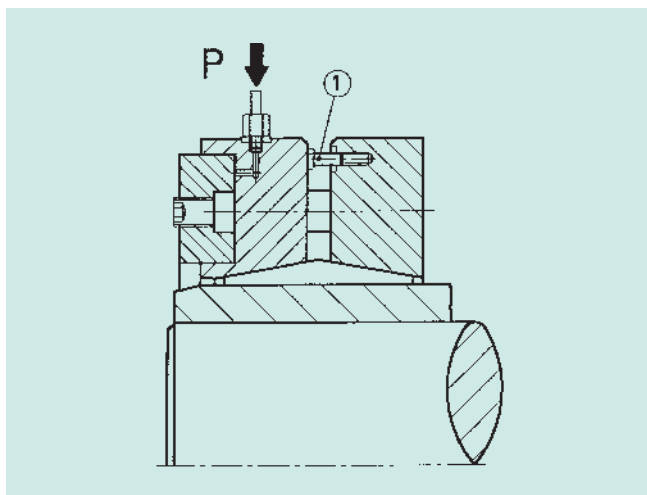

Montage

1. Nabenbohrung und Welle müssen fettfrei sein.
2. Aufschieben der Schrumpfscheibe auf die Nabe (im Sitzbereich der Schrumpfscheibe kann die Nabe gefettet sein).
Achtung: Nicht mit dem Verspannen beginnen, bevor die Welle in der Nabenbohrung sitzt.
3. Hilfsschrauben Pos. 1 hineindrehen.
4. Druckanschluß P (R 1/4“) anschrauben.
5. Mittels einer Hydraulikpumpe wird die Schrumpfscheibe mit dem angegebenen Druck verspannt.
6. Die Schrauben Pos. 2 bis zum Anschlag fest anziehen.
Wichtig: Alle Schrauben müssen angezogen sein, bevor der hydraulische Druck entspannt werden kann.
7. Druck entspannen und Anschluß P abschrauben. Gewinde mit Stopfen Pos. 3 verschließen.

Demontage

1. Stopfen Pos. 3 entfernen und Druckanschluß P anschrauben.
2. Mit der Pumpe mit ca. 170 – 200 bar verspannen.
3. Sämtliche Schrauben Pos. 2 lösen.
4. Den Pumpendruck entspannen und durch Heraus-schrauben der Hilfsschrauben Pos. 1 Restöl entfernen.
5. Die Verbindung ist gelöst und die Schrumpfscheibe kann von der Nabe abgezogen werden.